

SW付変圧器塔据付フレームアタッチメント (大容量形) 構造図 S=1:10

【地上設置形変圧器塔 (大容量形) → 【SW付変圧器塔】

車道側

〈a〉アタッチメント 寸法図 (見下図)

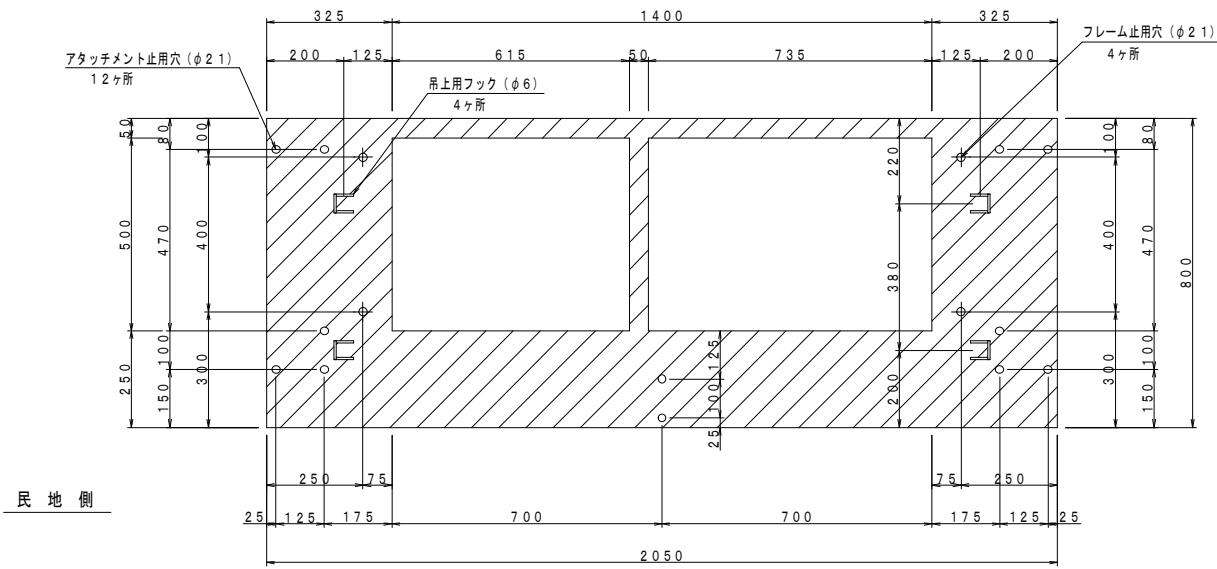

民地側

据付フレーム取付図

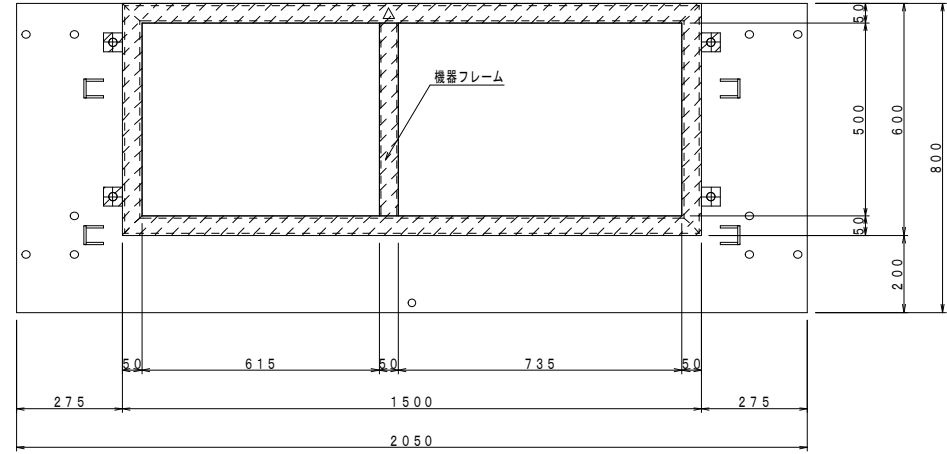
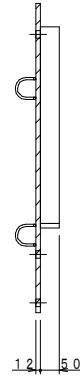

(a)

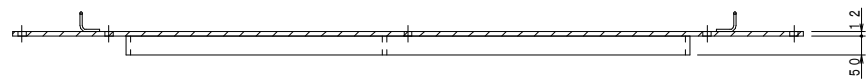

(b)

〈b〉アタッチメント 寸法図 (見上図)

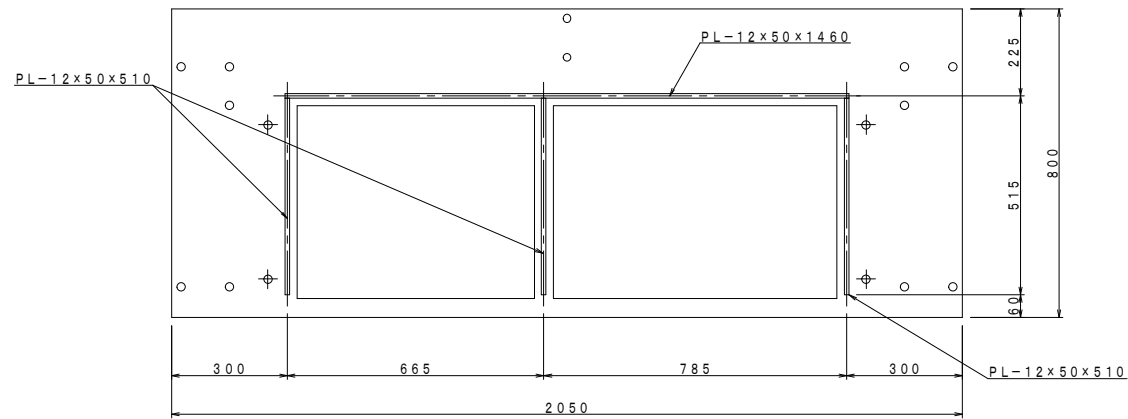

大容量形用取付詳細図 S=1:3

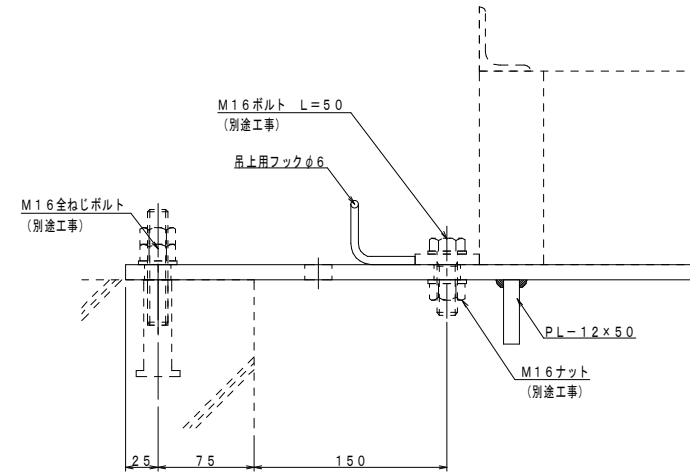

吊上用フック詳細図 S=1:3

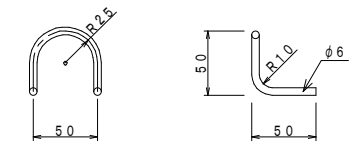

- 注) 1. 隅部に面取りを施す。  
 2. 据付フレームアタッチメント材質: SS400  
 3. 許容差: 寸法の許容差は1500mm未満±3mm  
 1500mm以上±5mmとする。  
 4. 表面処理: 溶融亜鉛めっき (HDZ55)

重量 105 (kg)